

Série FHD

Séchoirs à trémie



Les séchoirs à trémie de la série FHD sont entièrement fabriqués en acier inoxydable. Ils sont conçus pour assurer un excellent séchage grâce au système d'air chaud descendant et sont conçus pour être installés sur la bouche de chargement des presses. Équipé d'une porte frontale pour le nettoyage de la trémie (à partir du modèle FHD-50). Tous les modèles permettent des temps de chauffage rapides et sont équipés de régulateurs de température PID précis. Minuterie d'allumage automatique hebdomadaire (à partir du modèle FHD-50).

Thermostat réglable pour régler une température de surchauffe de sécurité.

Le sécheur est fourni en standard avec HB (base de trémie) ou avec SGV (vanne à tiroir) tandis qu'en option avec MB (base magnétique).

Si le sécheur est placé sur un chariot (NFS ou PFS), il est recommandé de l'associer à une vanne d'aspiration (SB ou SB-MS). Alarmes et dispositifs de sécurité conformes aux réglementations CE.

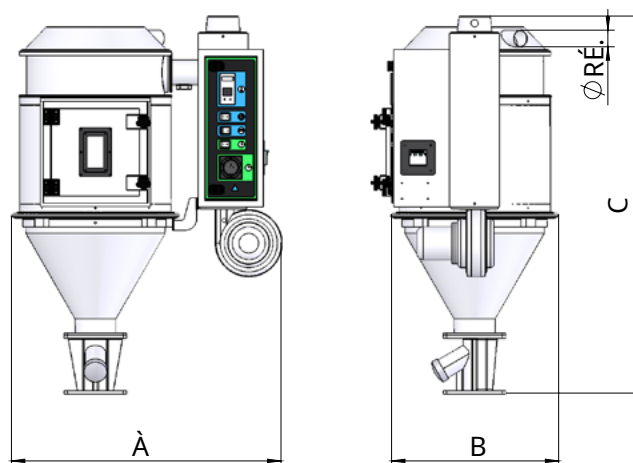

Spécifications techniques

MODÈLE		15	30	50	75	100	150	200	300	400	600
Capacité de la trémie	litres	25	50	85	115	170	230	335	460	670	1000
Du pouvoir	O	90	90	200	200	250	250	300	300	400	400
Capacité de chauffage	kW	1.6	2.7	4	5	6	8	dix	13	20	20
Température de séchage	°C	150 (optionnel à 180)									
Tension	V	220 ~ 460									
Largeur (A)	millimètre	590	665	755	755	835	835	970	970	1221	1321
Profondeur (B)	millimètre	420	455	510	510	590	590	710	710	900	1000
Hauteur (C)	millimètre	635	820	940	1180	1240	1566	1550	1970	1833	2290
Diamètre d'entrée (D)	pouce	1.5	2	2	2	3	3	3	3	4	4
Lester	kg	30	45	60	80	100	140	165	195	230	280

Accessoires pour sèche-linge

HB: Base de trémie (Std)

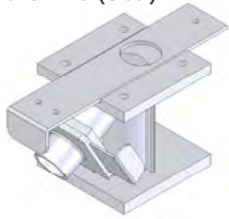

Modèle	Compatible avec
HB-15	FHD-15
HB-30	FHD-30 ~ 75
HB-100	FHD-100 ~ 150
HB-200	FHD-200 ~ 300

Mo: Base magnétique (OPT)

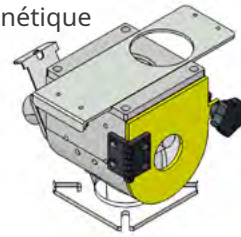

Modèle	Compatible avec
MB-15	FHD-15 ~ 30
MB-50	FHD-50 ~ 150
MB-200	FHD-200 ~ 300

M: Aimants



Modèle	Compatible avec
MR-15	FHD-15 ~ 30
MR-50	FHD-50 ~ 150
MR-200	FHD-200 ~ 300

SGV: Sa rac inesca pour passage de matériel (Std)



Modèle	Compatible avec
SGV-15	FHD-15 ~ 30
SGV-50	FHD-50 ~ 150
SGV-200	FHD-200 ~ 300

NFS: Chariot à châssis simple



Modèle	Compatible avec
NFS-15	FHD-15 ~ 30
NFS-50	FHD-50 ~ 75
NFS-100	FHD-100 ~ 150
NFS-200	FHD-200 ~ 300

PSF: Chariot avec contrôleur



Modèle	Compatible avec
PFS-50	FHD-50 ~ 75
PFS-100	FHD-100 ~ 150
PFS-200	FHD-200 ~ 300

SB: Soupape d'admission simple



Modèle	Compatible avec
SB-1P-40	FHD-15 ~ 75
SB-1P-50	FHD-100 ~ 300

SB-MS: Soupape d'aspiration avec filtre de nettoyage du matériau

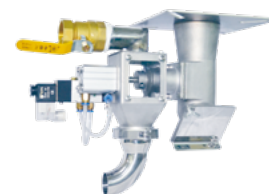

Modèle	Compatible avec
SB-1P-40-MS	FHD-15 ~ 75
SB-1P-50-MS	FHD-100 ~ 300