

# Série FVS

## Doseurs volumétriques



Les doseurs volumétriques de la série FVS peuvent être utilisés aussi bien dans le domaine de l'injection que dans celui de l'extrusion. Le dosage, à travers les doseurs volumétriques FVS, devient un processus simple mais absolument précis grâce à la combinaison de l'utilisation d'une vis de dosage spéciale, d'un moteur pas à pas et de plusieurs commandes électroniques.

Leur structure permet la libération, de manière simple et rapide, de l'unité de mélange et de dosage pour faciliter le nettoyage des différents composants nécessitant des changements de couleurs et de matériaux.

L'ensemble de ces composants offre au client :

- La précision, la stabilité et une vitesse constante pendant le processus de dosage sont assurées par le moteur pas à pas

- Une capacité de charge remarquable (de 0,05 à 180 kg/h)
- Excellente capacité de contrôle à tous égards grâce à un système de contrôle avancé
- Un dosage précis et répétitif pour chaque injection similaire au graphique ci-dessous (les pics et les sauts qui seraient obtenus avec un doseur classique sont éliminés)

La programmation du doseur offre la possibilité de travailler de trois manières, d'effectuer des tests pour calibrer au mieux le dosage et de gérer un alimentateur pour votre propre trémie. Une trémie de capacité différente ou un capteur de contrôle du niveau maître à l'intérieur de la trémie peuvent être associés en option.

Alarmes et dispositifs de sécurité conformes aux réglementations CE.

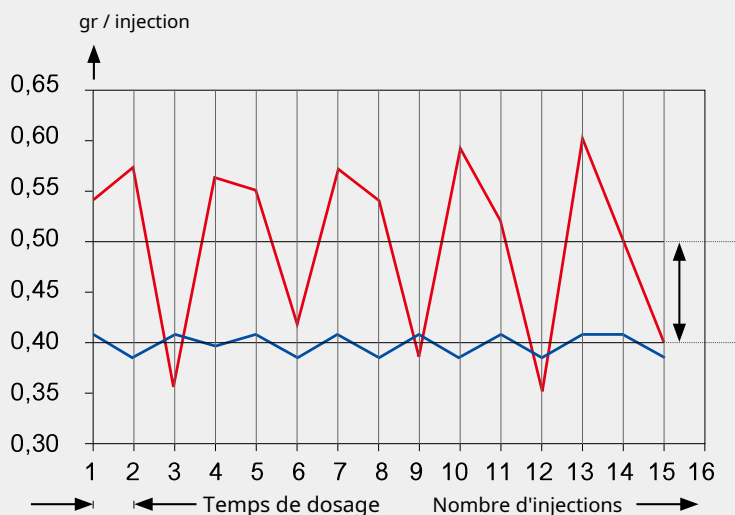

- Moyenne d'un distributeur standard
- C'est votre profit
- Moyenne du distributeur volumétrique Formax

**Spécifications techniques**

Inspecteur de billets	Microprocesseur avec affichage numérique
Signal d'entrée	Contact propre / 24 VDC / Tachy
Moteur	Moteur pas à pas (sans balais)
Injection	Jog et mode continu
Extrusion	Jog et mode synchronisé
Trémie	Inox 6L
Volt / Fréquence	110/220 Volts - 50/60 Hz

**Spécifications des vis**

Des vis	A3	A10	A15	A20	A30	A20HT
g/s	0,05 ~ 0,6	0,2 ~ 1,8	0,3 ~ 4,5	0,4 ~ 7,5	1 ~ 14	0,4 ~ 7,5

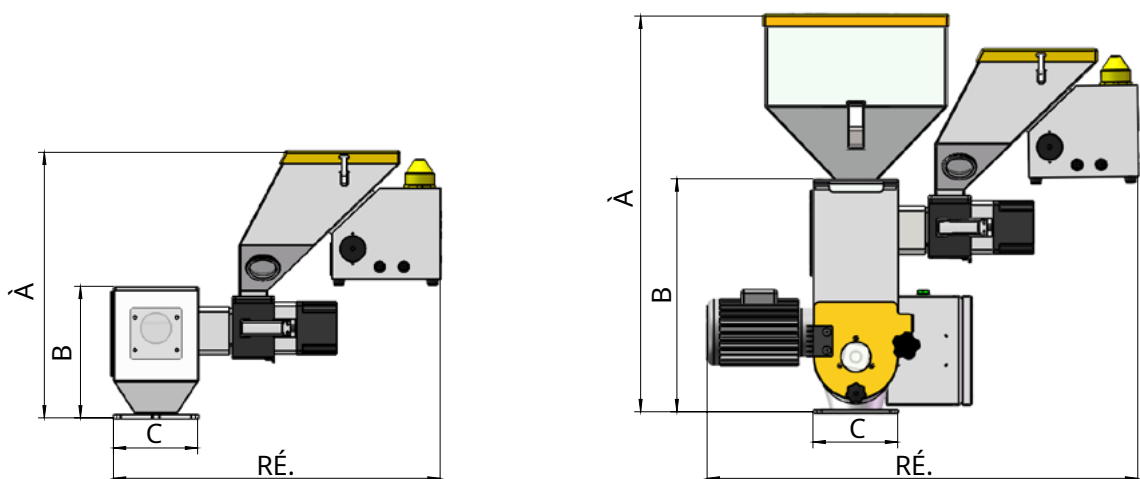

Modèle	Un (mm)	B (mm)	C (mm)	D (mm)	E (mm)
FVS	445	219	140	549	212
MIX-3	657	788	140	719	416
MIX-15	385	513	260	772	443